

nevir®

HORNO ELÉCTRICO 60L
CON ASADOR, CONVECCIÓN Y LÁMPARA
MANUAL DE INSTRUCCIONES



Model No. NVR-9852HCLR-60L
230V AC 50Hz 2000W

Lea atentamente antes de usar y guárdelo para futuras consultas.

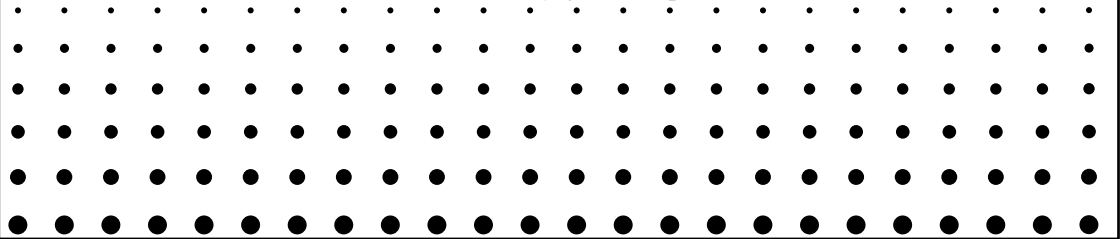

CONSIDERACIONES IMPORTANTES

Al usar aparatos eléctricos, siempre se deben seguir las precauciones básicas, que incluyen lo siguiente:

1. Lea todas las instrucciones.
2. No toque superficies calientes.
3. Es necesaria la supervisión cuando cualquier aparato sea utilizado por niños o estén cerca de ellos.
4. Para protegerse contra descargas eléctricas, no sumerja el cable, el enchufe ni ninguna parte del aparato en agua u otros líquidos.
5. No deje que el cable cuelgue del borde de la mesa o mostrador, ni toque superficies calientes.
6. No use el electrodoméstico con un cable o enchufe dañado o después de que el electrodoméstico haya funcionado mal o haya sido dañado de alguna manera. Devuelva el aparato al centro de servicio autorizado más cercano para que lo examinen, reparen o ajusten.
7. No coloque el aparato sobre o cerca de un quemador de gas o eléctrico caliente, o en un horno caliente o en un horno de microondas.
8. Cuando use el horno, mantenga al menos cuatro pulgadas de espacio desde todos los lados del horno para permitir una circulación de aire adecuada.
9. Desenchufe del tomacorriente cuando no esté en uso y antes de limpiar. Deje enfriar antes de poner o quitar piezas y antes de limpiar.
10. Para desconectar, apague el control antes de quitar el enchufe. Sostenga siempre el enchufe, pero nunca tire del cable.
11. Se debe tener mucho cuidado al mover un aparato que contenga aceite caliente u otros líquidos calientes.
12. No cubra ninguna parte del horno con papel de aluminio. Esto puede provocar un sobrecalentamiento del horno.
13. Tenga mucho cuidado al retirar la bandeja o al desechar grasa u otros líquidos calientes.
14. No limpie el aparato con estropajos metálicos.
15. Nunca deje el aparato desatendido mientras asa o tuesta.
16. No se deben introducir alimentos o utensilios de metal de gran tamaño en el aparato, ya que pueden provocar un incendio o un riesgo de descarga eléctrica.
17. No coloque ningún artículo sobre el horno ni lo cubra con material inflamable durante el funcionamiento, ya que puede provocar un incendio.
18. Se debe extremar la precaución al utilizar recipientes fabricados con cualquier material que no sea de metal o vidrio.
19. No coloque ninguno de los siguientes materiales en el horno: cartón, plástico, papel o algo similar.
20. No almacene ningún material, excepto los accesorios recomendados por el fabricante, en este horno cuando no esté en uso.
21. Siempre use guantes protectores para horno con aislamiento cuando inserte o retire artículos del horno caliente.
22. No utilice el aparato para otro uso que no sea el indicado.
23. Este aparato es para USO DOMÉSTICO únicamente.

ACCESORIOS:

- * BANDEJA PARA HORNEAR PAN
- * REJILLA PARA HORNEAR
- * ASA DE PAN
- * SET ASADOR

LISTA DE COMPONENTES

1. Indicador del horno
2. Temporizador
3. Selector de elementos
4. Selector de temperatura
5. Selector de operaciones
6. Manija de puerta
7. Rejilla para hornear
8. Molde para hornear
9. Asa de la bandeja
10. Elementos calefactores
11. Marco de puerta
12. Varilla de asador
13. Mango para asador
14. Convección

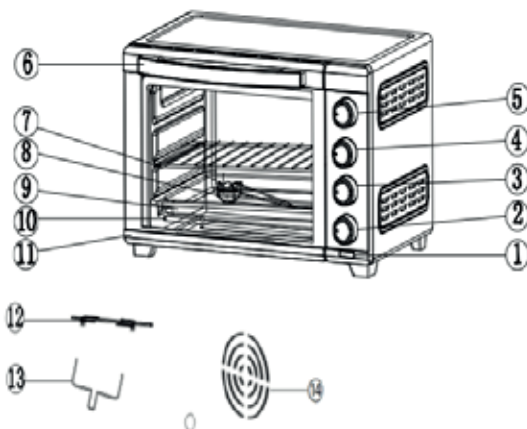

DIAL PARA ASADORES Y CONVECCIÓN

1. OFF
2. Convección
3. Asador
4. Asador y convección

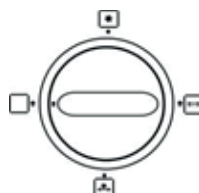

DIAL SELECTOR DE CALENTAMIENTO

1. APAGADO
2. Calefacción superior
2. Calefacción inferior
3. Calefacción superior e inferior

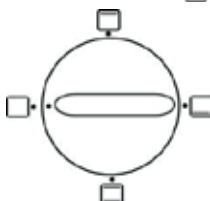

DIAL DEL TEMPORIZADOR Y LÁMPARA

Cuando el temporizador está encendido, la lámpara está encendida.

Cuando el temporizador está apagado, la lámpara está apagada.



PRIMER USO

- Asegúrese de que haya suficiente ventilación alrededor del horno.
- Asegúrese de que el horno esté completamente seco antes de usarlo.

- El horno no debe colocarse sobre una superficie de madera sin tratar. Coloque el horno sobre una superficie resistente al calor.
- Las patas del horno pueden dejar algunas marcas en la mesa, si esto sucede, eliminar las marcas con un paño húmedo.

USO DEL HORNO

- Gire el dial del termostato en el sentido de las agujas del reloj hasta la temperatura deseada.
- Gire el dial selector a la posición deseada.
- Gire el dial del temporizador en el sentido de las agujas del reloj hasta el tiempo de cocción deseado.
- La luz interior y la luz de encendido se iluminarán cuando se encienda el temporizador y se apagarán cuando se apague el temporizador.
- Cuando termina el tiempo de cocción, el temporizador se apagará automáticamente y sonará la campana.
- Si la cocción finaliza antes del tiempo de cocción programado, vuelva al temporizador en OFF para apagar el horno.
- En el primer uso de este horno, es posible que salga un poco de humo del horno, esto es normal. Después de 5-10 minutos, el humo desaparecerá.
- Para obtener un mejor rendimiento de cocción, se recomienda precalentar el horno unos 10-15 minutos.

USO DEL ASADOR

1. Pase un espetón por el extremo puntiagudo del asador, asegurándose de que las puntas del pincho miren hacia el extremo puntiagudo del asador. Deslice el espetón hacia el extremo cuadrado del asador.
2. Inserte el pincho directamente por el centro del alimento que desea asar.
3. Pase el otro espetón por el extremo puntiagudo del asador, asegurándose de que las puntas del espetón estén frente al extremo cuadrado del asador.
4. Asegure ambos espetones con los tornillos de mariposa.
5. Asegúrese de que la comida esté centrada en el asador.
6. Inserte el extremo puntiagudo del asador en el enchufe de la unidad, asegúrese de que el cuadrado el extremo del asador descansa sobre el soporte del asador.
7. Enchufe el horno.
8. Ponga el termostato en 250 °C.
9. Gire el temporizador al tiempo que necesite, el indicador de encendido se iluminará. Normalmente se necesitan 30 minutos para asar un pollo de 2,5 kg (5,5 Pd) de peso.
10. Coloque el selector en la posición Asador o Asador y convección, el asador comienza a girar.
11. Cuando termine de tostar, vuelva a poner el temporizador en APAGADO.
12. Una vez que el horno se haya enfriado, coloque los ganchos del asa del asador debajo de las

ranuras del ambos lados del asador. Primero levante el lado derecho del asador, muévase hacia el lado derecho a un poco, de modo que el lado izquierdo del asador salga del zócalo de la unidad. Entonces con cuidado, saque los alimentos asados del horno.

13. Retire la comida del asador.

GRILL

- Deje la puerta en el punto abierto.
- Gire el selector a la posición GRILL (calefacción superior).
- Se sugiere utilizar la función de convección.
- Gire el dial de temperatura a 250 °C.
- Gire el temporizador hasta el tiempo de grill deseado.
- Cuando termine la cocción a la parrilla, vuelva a poner el temporizador en OFF para apagar el horno.

DESPUÉS DEL USO

- Vuelva a poner el temporizador en OFF.
- Gire el selector de lámpara a OFF.
- Desenchufe el aparato de la toma de corriente.
- Espere hasta que el horno esté completamente frío antes de realizar cualquier limpieza o mantenimiento.

MANTENIMIENTO Y LIMPIEZA

- Desenchufe el aparato y déjelo enfriar antes de limpiarlo.
- No sumerja el aparato en agua. Todas las superficies se pueden limpiar con un paño húmedo limpio.
- Si aún aparecen manchas, se recomienda utilizar jabón.
- No utilice limpiadores abrasivos ni utensilios afilados para limpiar el aparato.
- Limpiar la cámara interior con un paño húmedo limpio.

Debido al constante desarrollo de las funciones y diseños de los productos, nos reservamos el derecho a realizar cambios en el producto sin previo aviso.

nevir®

60L ELECTRIC OVEN

WITH ROTISSERIE & CONVECTION & LAMP



INSTRUCTION MANUAL

Model No. NVR-9852HCLR-60L
230V AC 50Hz 2000W

Please read carefully before use and keep for future reference

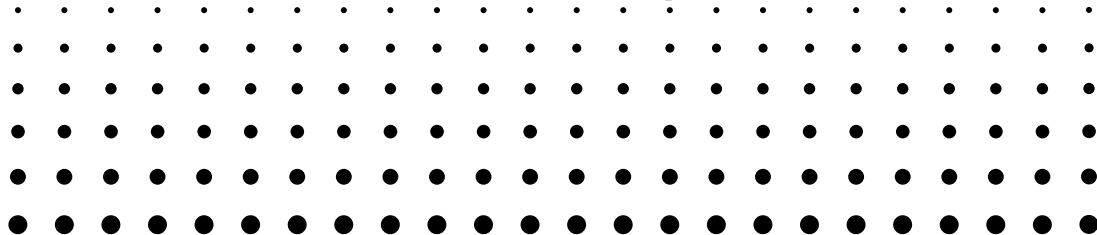

IMPORTANT SAFEGUARDS

When using electrical appliances, basic precautions should always be followed, which include the following:

1. Read all instructions before use or cleaning.
2. Close supervision is necessary when any appliance is used near children.
3. Do not immerse cord, plug, or any part of the appliance in water or other liquids.
4. Do not let cord hang over edge of table or counter, or touch hot surfaces.
5. Do not operate appliance with damaged cord or plug or after the appliance malfunctions, or has been damaged in any manner. If the appliance is damaged or broken, do not repair yourself, if the power cord or the plug is broken or damaged, do not repair or change yourself, please send the appliance to qualified service centre for repair or service.
6. When operating the oven, keep at least four inches (ten centimeters) of space on all sides of the oven to allow for adequate air circulation.
7. To disconnect, turn the control to OFF, before removing the plug.
8. Unplug from outlet when not in use and before cleaning. Always hold the plug, but never pull the cord.
9. Allow the appliance to cool before putting on or taking off parts, and before cleaning
10. Extreme caution must be used when moving an appliance containing hot oil or food.
11. Do not cover any part of the oven with metal or cloth, it may cause overheating of the oven.
12. Do not place any item on the oven or cover the oven.
13. Use extreme caution when removing tray or disposing of hot grease or other hot liquids.
14. Never leave the appliance unattended in working.
15. Oversized foods or metal utensils can not put into the appliance as they may create a fire or risk of electric shock.
16. Extreme caution should be exercised when using containers constructed of anything other than qualified metal or qualified ceramics.
17. Do not place any of the following materials in the oven: plastic, paper, or anything similar.
18. Do not use any accessories other than manufacturer recommended accessories in this oven.
19. Always wear protective, insulated oven gloves when inserting or removing items from the hot oven.
20. Do not use this appliance for any use other than its intended use.
21. This appliance is for HOUSEHOLD USE only.
22. The glass door is heavy, please hold the handle until the door is completely open, do not let the door fall itself.
23. This appliance is not intended for use by children.
24. This appliance is not intended for use by persons with reduced physical, sensory or mental capabilities, or lack of experience and knowledge, unless they have been given enough supervision or enough instruction concerning use of the appliance by a person responsible for their safety.
25. The temperature on the surface of this appliance is high in or after working, do not touch.
26. This machine is not allowed to work through outside timer or remote control.

ACCESSORIES:

- * BAKE PAN
- * BAKE RACK
- * PAN HANDLE
- * ROTISSERIE SET

LIST OF COMPONENTS

1. Oven indicator
2. Timer
3. Elements selector
4. Temperature selector
5. Operation selector
6. Door handle
7. Bake rack
8. Bake pan
9. Tray handle
10. Heating elements
11. Door frame
12. Rotisserie rod
13. Rotisserie handle
14. Convection



ROTISSERIE & CONVECTION DIAL

1. OFF
2. Convection
3. Rotisserie
4. Rotisserie & Convection

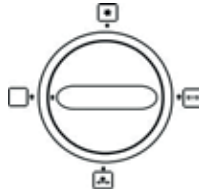

HEATING SELECTOR DIAL

1. OFF
2. Top heating
3. Bottom heating
4. Top & Bottom heating

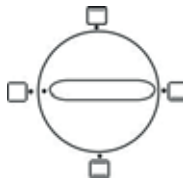

TIMER DIAL (INSIDE LAMP)

When timer is turned on, the inside lamp is ON.
When timer is turned off, the inside lamp is OFF.



BEFORE USE

- Ensure that there is enough ventilation around the oven.
- Ensure that the oven is completely dry before use.
- The oven should not be placed on untreated wooden surface. Place the oven on a heat resistant surface.
- The feet of the oven can leave some marks on the table, if this happens, remove the marks with a damp cloth.

OVEN USE

- Turn the thermostat dial clockwise to the desired temperature.
- Turn the Rotisserie/convection selector dial to the desired position.
- Turn the Heating selector dial to the desired position.
- Turn the timer dial clockwise to the desired cooking time.
- The power light will light up after timer is turned on, and will go out when the timer is turned to OFF.
- When the cooking time is over, the timer will auto shut off and the bell will ring.
- If the cooking is finished earlier than the set cooking time, please turn back the timer to OFF to turn off the oven.
- In the first use of this oven, there might be some light smoke coming out from the oven, this is normal. After 5-10 minutes the smoke will disappear.
- In order to get better cooking performance, it is recommended to pre-heat the oven about 10-15 minutes.

ROTISSERIE USE

1. Put one skewer through the pointed end of the spit, making sure the points of skewer face towards the spit's pointed end. Slide the skewer towards the square end of the spit.
2. Insert the spit directly through the center of the food which you want to roast.
3. Put the other skewer through the pointed end of the spit, making sure the points of skewer face the spit's square end.
4. Put the two skewers into the food, then secure both skewers with the thumbscrews.
5. Make sure the food is centered on the spit.
6. Insert the pointed end of the spit into the drive socket, make sure the square end of the spit rests on the spit support.
7. Plug the oven.
8. Set the thermostat to 250°C.
9. Turn the timer to the time which you require, the power indicator will light up. Normally it takes 30 minutes to roast a 2.5Kg(5.5Pd) weight chicken.
10. Set the selector to Rotisserie or Rotisserie & Convection setting, the rotisserie starts rotating.
11. When roasting is completed, turn back the timer to OFF.
12. After the oven is cooled, place the hooks of the rotisserie handle under the grooves on both sides of the spit. Lift the right side of the spit first, move towards right side a little bit, so that the left side of the spit goes out of the drive socket. Then carefully move out the roasted food from the oven.
13. Take the food off the spit.

GRILL COOKING

- Leave the door at the open point.
- Turn the selector to GRILL setting (top heating), and Convection is recommended.
- Turn the temperature dial to 230°C.
- Turn the timer to the desired grill time.
- When the grill cooking is done, turn back the timer to OFF to turn off the oven.

AFTER USE

- Turn back the Timer to OFF.
- Turn the Heating Selector Dial to OFF.
- Turn the Rotisserie & Convection Dial to OFF.
- Unplug the appliance from the outlet.
- Wait until the oven is completely cool before any cleaning or maintenance.

MAINTENANCE AND CLEANING

- Unplug the appliance and allow it to cool before cleaning.
- Do not immerse the appliance in water. All surfaces can be cleaned with a clean damp cloth.
- If stains still appear, it is recommended to use soap.
- Do not use abrasive cleaners or sharp utensils to clean the appliance.
- Clean the interior chamber with a clean damp cloth.

Due to the constant development of product functions and designs, we reserve the right to make changes to the product without prior notice.

DECLARACIÓN DE CONFORMIDAD

NEVIR,S.A. declara bajo su responsabilidad que el aparato indicado cumple
Los requisitos de las siguientes directivas:

LOW VOLTAGE DIRECTIVA EEC

LVD:2006/95/EC

Descripciones del aparato:**HORNO ELÉCTRICO 60L**

Modelo NEVIR:NVR-9852HCLR-60L

Importador: **NEVIR,S.A.**

Dirección del importador:NEVIR,S.A.

C/ Canteros 14,
Parque Empresarial Puerta de Madrid
28830 San Fernando de Henares ,Madrid

DIRECTIVA EMC

EMC:2004/108/EC

